

UNI 9723 - SCORREVOLE MODULARE FIRE FIXING® REI 120 1-2 ANTE

**VERSIONE CONTRAPPESO ANTERIORE**

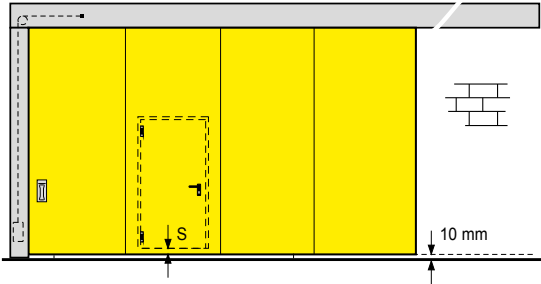

APPLICAZIONE CONTRAPPESO ANTERIORE

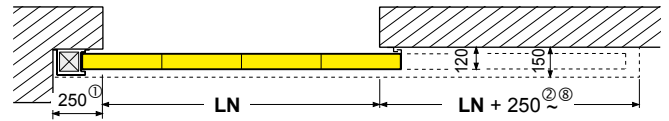

APPLICAZIONE CONTRAPPESO DISASSATO

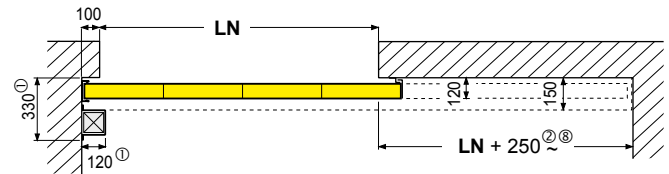

APPLICAZIONE TRAVE C.A.

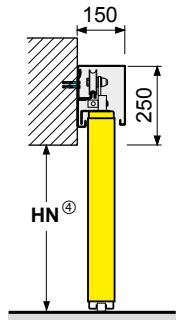

APPLICAZIONE TRAVE IN LUCE

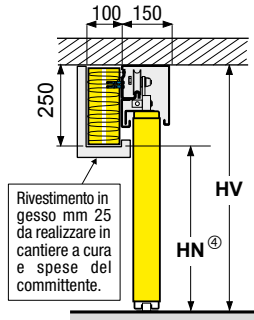

APPLICAZIONE A FINESTRA

Realizzazione a cura e spese del committente di una base d'appoggio, ai piedi del manufatto, che copra almeno l'area evidenziata.

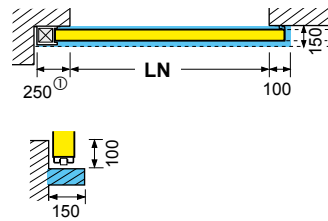

APPLICAZIONE BATTUTA SPECIALE

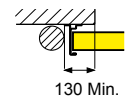

**VERSIONE CONTRAPPESO LATO OPPOSTO**

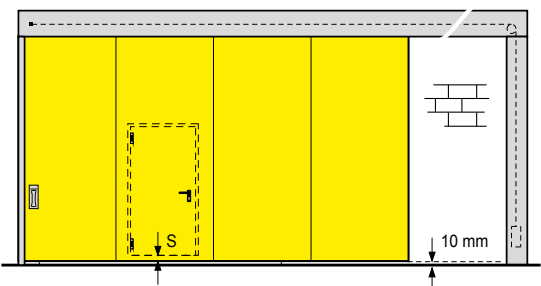

APPLICAZIONE CONTRAPPESO LATO OPPOSTO

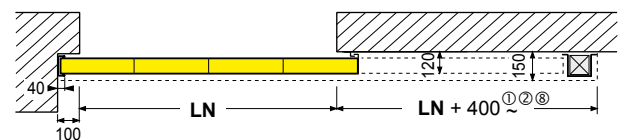

APPLICAZIONE CONTRAPPESO LATO OPPOSTO E DISASSATO

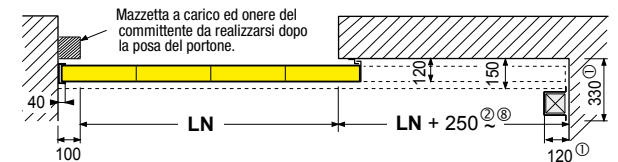

APPLICAZIONE TRAVE C.A.

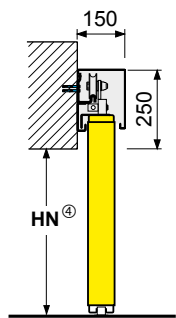

APPLICAZIONE TRAVE IN LUCE

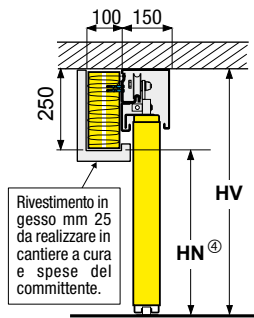

APPLICAZIONE A FINESTRA

Realizzazione a cura e spese del committente di una base d'appoggio, ai piedi del manufatto, che copra almeno l'area evidenziata.

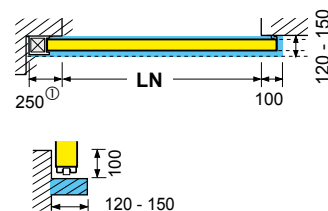

APPLICAZIONE BATTUTA SPECIALE

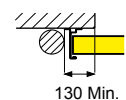

UNI 9723 - SCORREVOLE MODULARE FIRE FIXING® REI 120 1-2 ANTE

VERSIONE 2 ANTE

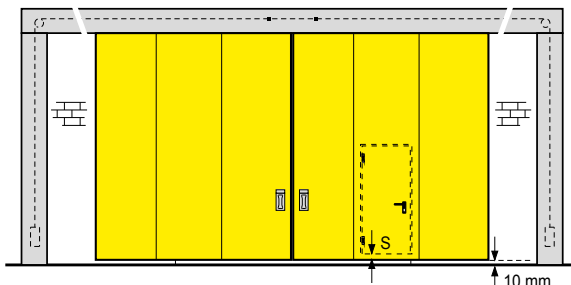

APPLICAZIONE CONTRAPPESO BASE

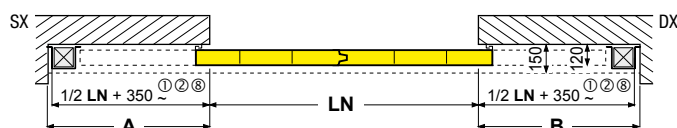

APPLICAZIONE CONTRAPPESO DISASSATO

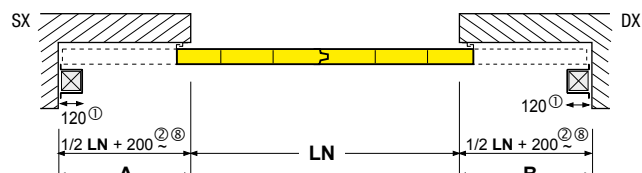

APPLICAZIONE TRAVE C.A.

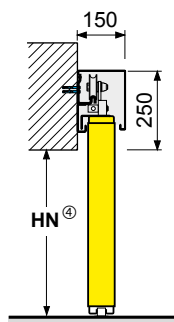

APPLICAZIONE TRAVE IN LUCE

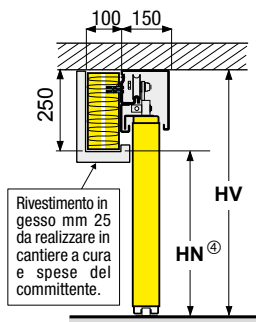

PORTA PEDONALE

Di norma la porta è collocata nel 1° modulo dopo il modulo maniglia. Salvo richieste specifiche.

La mano della Porta Pedonale deve essere scelta in funzione della mano dello scorrevole.

LNp 850 mm / 1140 mm

HNp 2090 (HN min 2250 per S=92/32 mm e HN min 2500 per S=0)

• Per dimensioni differenti chiedere la fattibilità

APPLICAZIONE PORTA PEDONALE SINGOLA ANTA

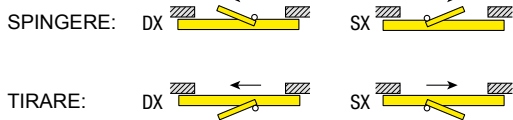

APPLICAZIONE PORTA PEDONALE 2 ANTE

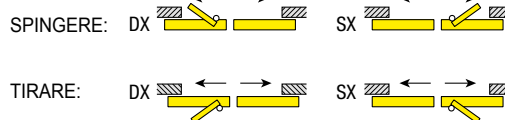

SOGLIA STANDARD S= 92 mm

SOGLIA RIBASSATA S= 32 mm

SENZA SOGLIA<sup>3</sup> S= 0 mm

NOTE

- Elemento di compartimento antincendio non utilizzare impropriamente.
- Installare in ambienti non soggetti a correnti d'aria.
- La scelta del sistema di ritegno in apertura a 1/2 fusibile termico o a 1/2 elettromagnete è a carico e rischio del committente.
- Montaggio da effettuarsi solo da personale specializzato.
- Installare solo su vani o strutture a piombo e complanari.
- Per casi particolari indicare gli spazi a disposizione e consultare il ns. ufficio tecnico.
- Precauzione nell'uso e analisi dei rischi a carico del committente.

- ① Per l'ingombro effettivo verificare taglie e/o contattare l'ufficio tecnico.
- ② Ingombro maggiorato in coda di 140 mm in caso di elettromagnete CC 2800N.
- ③ Contattare ufficio tecnico per verificare fattibilità.
- ④ Per HN > 7150 la struttura d'irrigidimento sup. ed inf. potrà presentare una dimensione diversa dall'usuale e la maniglia potrà essere posizionata più in alto.
- ⑤ Verifica fattibilità per LN > 6000
- ⑥ Ingombro minimo: segnalare lo spazio a disposizione, lato apertura, qualora sia nell'intorno del minimo indicato.

- I disegni sono esemplificativi e fuori scala.
- Le quote sono espresse in millimetri.
- Il N° di omologazione verrà attribuito alla conferma d'ordine o della produzione.
- Meverin si riserva la facoltà di apportare al presente documento tutte le modifiche che riterrà più opportune, in qualsiasi momento e senza preavviso.



Moduli a deformabilità programmata

## UNI 9723 - SCORREVOLE MODULARE FIRE FIXING® REI 120 1-2 ANTE

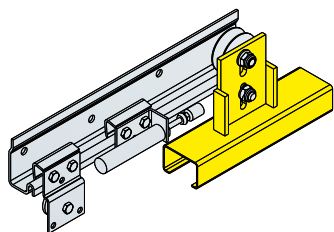
**ACCESSORI****FINE CORSA SAM**

SAM - Shock Absorber Magnetic

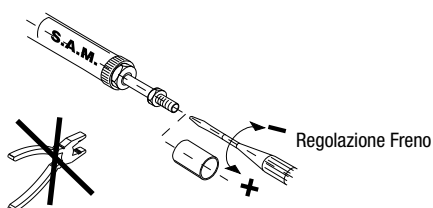

ATTENZIONE: non danneggiare lo stelo.

**CARATTERISTICHE TECNICHE:**

L'energia di compressione sullo stelo viene assorbita comprimendo il fluido idraulico attraverso una valvola limitatrice regolabile. Lo stelo dell'ammortizzatore, una volta compresso, si riarma automaticamente per un nuovo ciclo.

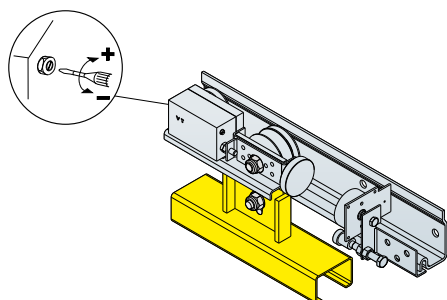
**VT. VISCOTROLLER®**

Le porte scorrevoli antincendio devono sempre essere dotate di un dispositivo automatico che, in fase di richiusura automatica, controlli la velocità di avanzamento dell'anta.

**CARATTERISTICHE TECNICHE:**

VISCOTROLLER® - dispositivo antinfortunistico

In caso di richiusura automatica, superato il momento critico della partenza, la velocità della porta aumenta progressivamente e proporzionalmente al periodo di escursione e al peso proprio. In situazioni d'emergenza, l'energia sviluppata potrebbe arrecare seri danni a persone o cose che dovessero intervenire. Il rotore idraulico V.T. VISCOTROLLER® consente di stabilizzare la velocità di chiusura in modo costante regolabile da 0,05 a 0,25 m/sec.

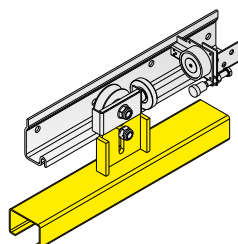
**ELETTROMAGNETE** Modello CC 600N - Modello CC 1400N

Elettromagneti

